

DRIVE THE CHANGE



CORMIDI

C60
MINI TRACKED MACHINE



MASSIMA EFFICIENZA



Innumerevoli test hanno fatto sì che la C60 è in assoluto la macchina più performante ed affidabile della sua categoria, ed il risultato finale è quello di una macchina durevole nel tempo con costi di manutenzione ridotti a zero.

SOTTOCARRO



Il sottocarro ottimizzato in ogni minimo dettaglio per la C60 è frutto delle esperienze del Team Sviluppo della Cormidi, esperienza e competenza hanno portato alla realizzazione di un sottocarro senza eguali.

SEMPLICEMENTE STUPEFACENTE



Il minidumper per eccellenza facile da usare robusto e incredibile nelle prestazioni.

CORMIDI

C60
MINI TRACKED MACHINE



DRIVE THE CHANGE

PUNTI DI FORZA



Rulli oscillanti prerogativa dei sottocarri Cormidi danno alla macchine una grande stabilità e trazione in tutte le condizioni oltre a garantire una vita lunga ai cingoli nelle più disparate condizioni.



La macchina è dotata di 4 punti di sollevamento omologati per posizionare la macchina in ogni posto oltre a 2 punti per il traino.



La C60 è dotata di tutti i dispositivi di sicurezza approvati e certificati, rendendo di fatto una della macchine più sicure del mercato mondiale



Posto guida ergonomico lavorare tutto il giorno non è stato mai così riposante.



Dotata di un freno di parcheggio per renderla sicura anche in assenza di un operatore esperto, è anche dispositivo di emergenza.



Presenza elettrica 12V per utilizzare eventuali fari o attrezzature elettriche.



Il vano motore è stato studiato in modo semplice e funzionale tutti i punti di accesso per la manutenzione sono facilmente raggiungibili.



Lavorare in continuo e giornate intere necessitano di una sistema di raffreddamento molto potente, la C60 è dotata di un radiatore con ventola e termostato per il raffreddamento di tutto il sistema idraulico.



Pedana operatore omologata secondo le direttive comunitarie oltre ad essere dotata di tutti i dispositivi di sicurezza è anche richiudibile opzione che permette alla macchine di ridurre il suo ingombro totale.

CORMIDI

C60

MINI TRACKED MACHINE



DRIVE THE CHANGE

IL RIFERIMENTO DI CATEGORIA



Costruita su misura, 5 modelli disponibili per oltre 20 versioni, ad ognuno la variante più adatta alle proprie esigenze.

MACCHINA HEAVY DUTY



La sicurezza, le prestazioni e la facilità di guida della C60 non hanno paragoni. Con orgoglio possiamo affermare che il Team di Sviluppo Cormidi ha progettato una macchina agli apici per semplicità di guida, performance e durabilità.

SICURA E FORTE



Consumi ridotti, durata dei cingoli straordinaria, lunga vita della macchina, grande potenza, sono solo alcune peculiarità di C60 ne detiene il possesso.

CORMIDI

CMF
MULTI FUNCTION MACHINE



DRIVE THE CHANGE

LE VERSIONI



| RIA | RI | AC | HI | HIAC |
|-----|----|----|----|------|
| | | | | |

DIMENSIONI

| | mm | in | | mm | in | | mm | in | | mm | in | | mm | in |
|-----|------|------|-----|------|------|-----|------|------|-----|------|------|-----|------|-------|
| (A) | 1677 | 66 | (D) | 115 | 4.5 | (G) | 1528 | 60.2 | (L) | 768 | 30.2 | (O) | 1675 | 65.9 |
| (B) | 755 | 29.7 | (E) | 695 | 27.4 | (H) | 1135 | 44.7 | (M) | 722 | 28.4 | (P) | 2010 | 79.1 |
| (C) | 1155 | 45.5 | (F) | 2229 | 87.7 | (I) | 740 | 29.1 | (N) | 1677 | 66 | (Q) | 2765 | 108.9 |
| | | | (R) | 695 | 27.4 | | | | | | | | | |

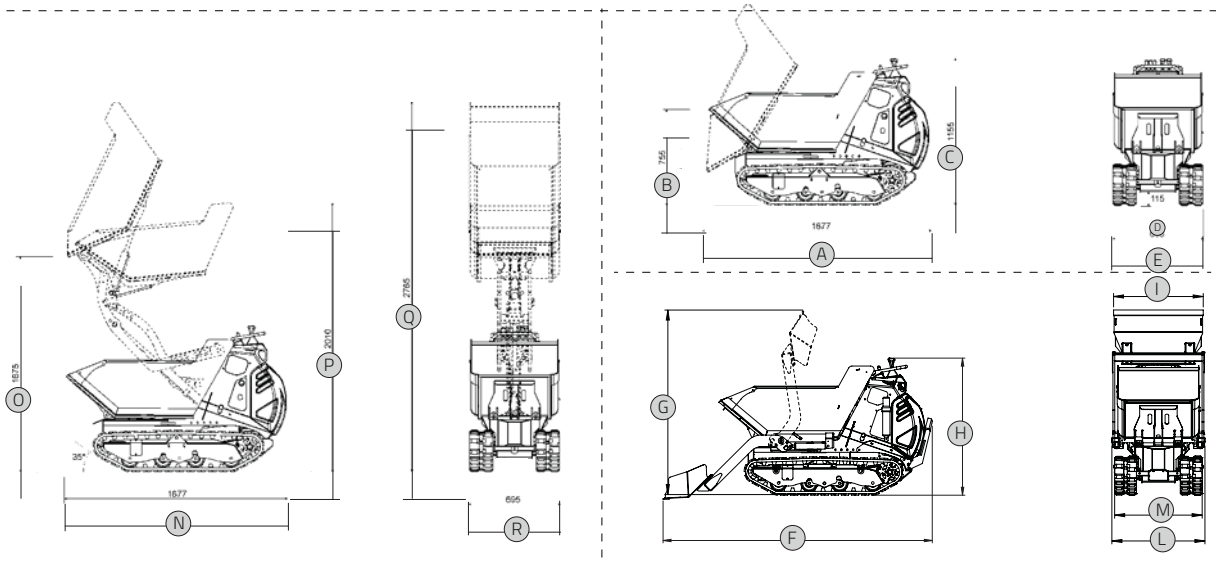

CAPACITA' CASSONI

| | | | |
|-----------------------------|---|---|---|
| BE-DE-BHE DHE-ACDHE-DEAC | ACQUA 0,15 m ³ 0,2 yd ³ | RASO 0,22 m ³ 0,29 yd ³ | COLMO SAE 0,28 m ³ 0,37 yd ³ |
| RIA | | RASO 0,13 m ³ 0,17 yd ³ | COLMO SAE 0,21 m ³ 0,27 yd ³ |

DATI TECNICI

| | METRIC | U.S. | 6.60 | 9.60 |
|---------------------------------|--|----------------------|-----------------------|------------------------|
| MOTORE | | | | |
| Benzina | Honda GX 270 9 hp | | | ● |
| Diesel | Yanmar LA 70 7.5 hp | | ● | |
| TRASMISSIONE | | | | |
| Tipo | Hydrostatic | | ● | ● |
| Pompa idraulica | n°3 Gear pump | | ● | ● |
| SOTTOCARRO | | | | |
| Larghezza cingoli | 180 mm | (7.1 in) | ● | ● |
| Rulli oscillanti | Yes | | ● | ● |
| IMPIANTO IDRAULICO | | | | |
| Pompa idraulica | Gear pump | | | |
| Flusso | 1x16 l/min | (1x4.2 gpm) | ● | ● |
| Pressione max | 170 bar | (2466 psi) | ● | ● |
| PRESTAZIONI E DIMENSIONI | | | | |
| Velocità max | approx 0-3.6 Km/h | | (0-2.3 mph) | ● |
| Capacità operativa | 600 kg | | (1320 LB) | ● |
| Pesi | BE 463 kg /1021 lb | BHE 552 kg /1217 lb | ACBE 506 kg /1116 lb | ACBHE 628 kg /1385 lb |
| | DE 476 kg /1049 lb | DHE 567 kg / 1250 Lb | DEAC 520 kg / 1146 Lb | ACDHE 638 kg / 1407 Lb |
| Capacità cassone | 0,25 m ³ - 0,33 yd ³ | | ● | ● |
| Freno di stazionamento | Yes | | ● | ● |

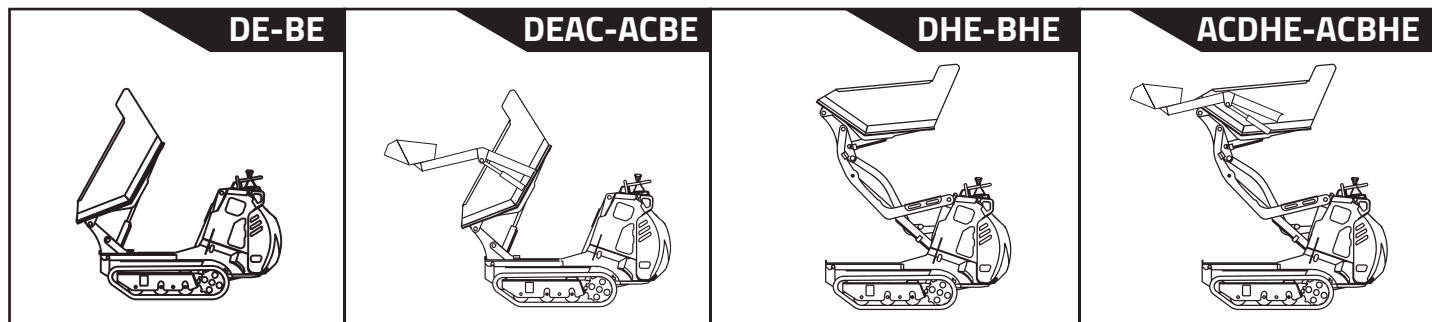



DRIVE THE CHANGE

WWW.CORMIDI.COM

IT



Le macchine e gli accessori in questa brochure non sono vincolanti per la Cormidi srl, possono cambiare da una versione all'altra. La Cormidi si riserva il diritto di apportare modifiche senza preavviso, per cui i modelli e gli accessori indicati nella seguente brochure sono solo indicativi.

CORMIDI

Via Fonte 342, Roccadaspide (SA) - tel. +39 0828 943688 - info@cormidi.com - www.cormidi.com